



Поздравляем!

Вы приобрели производственно-торговое холодильное оборудование исключительно высокого качества, рассчитанное на долгие годы безотказной работы.

Содержание

Обеспечение безопасного выполнения работ
Меры предосторожности и правила утилизации3

До начала установки
Сведения для покупателя4
Технические условия и место установки4
Вниманию пользователя.....4

Установка
Замечания по электромонтажу и таблица калибров проводов5
Таблица калибров проводов5
Распаковка.....6
Установка регулируемых ножек и роликовых опор.....7
Выравнивание и герметизация зазора между устройством и поверхностью пола8
Электромонтаж и безопасность.....9

Сборка внутренних компонентов устройства
Стандартные принадлежности и установка полок 10

Эксплуатация устройства
Включение, местонахождение регулятора температуры и выключателя подсветки 11
Переключатель режимов 12
Общий порядок эксплуатации 13

Техобслуживание, уход и чистка
Очистка змеевика конденсатора 14
Уход за оборудованием из нержавеющей стали и его очистка, 8 советов по предотвращению коррозии нержавеющей стали 16

Регулировка устройства, ремонт и замена компонентов
Ремонт и замена компонентов 17
Эксплуатация и регулировка раздвижных дверей 17

Гарантия
Гарантия (только США и Канада).....21



T-23-HC



T-49-HC



TSD-69



TRUE MANUFACTURING CO., INC.

2001 East Terra Lane • O'Fallon, Missouri 63366-4434
(636)-240-2400 • ФАКС (636)-272-2408 • ФАКС (междунар.) (636)272-7546 • (800)-325-6152
Отдел запчастей (800)-424-TRUE • ФАКС отдела запчастей (636)-272-9471

**СЕВЕРНАЯ АМЕРИКА - КАНАДА И
КАРИБСКИЙ БАССЕЙН**

Телефон гарантийной службы: +1 855 878 9277
Факс гарантийной службы: +1 636 980 8510
Телефон технической службы: +1 855 372 1368
Адрес электронной почты гарантийной службы:
warrantyinquiries@truemfg.com
Адрес электронной почты технической службы:
service@truemfg.com
Пон.-четв: 7:00-19:00 по центр. пояскому времени
Пятн.: 7:00-18:00.Субб.: 8:00-12:00

МЕКСИКА

Тел.: +52 555 804 6343/44
Бесплатный звонок в Мексике:
01 800 202 0687
service-mexicocity@truemfg.com
Пон.-пятн.: 9:00 - 17:30

ЛАТИНСКАЯ АМЕРИКА

Тел.: +56 232 13 3600
servicelatam@truemfg.com
Пон.-пятн.: 9:00 - 17:30

**ВЕЛИКОБРИТАНИЯ,
ИРЛАНДИЯ, БЛИЖНИЙ
ВОСТОК, АФРИКА И ИНДИЯ**

Тел.: +44 (0) 1709 888 080
Бесплатный звонок в Великобритании:
0 800 783 2049
service-emea@truemfg.com
Пон.-пятн.: 8:30 - 17:00

**ЕВРОПЕЙСКИЙ СОЮЗ
И СОДРУЖЕСТВО
НЕЗАВИСИМЫХ
ГОСУДАРСТВ**

Тел.: +49 (0) 7622 6883 0
service-emea@truemfg.com
Пон.-пятн.: 8:00 - 17:00

АВСТРАЛИЯ

Тел.: +61 2 9618 9999
service-aus@truemfg.com
Пон.-пятн.: 8:30 - 17:00



975523

БЛАГОДАРИМ

ЗА ПОКУПКУ

Правильный уход, обеспечивающий наиболее эффективную работу холодильника TRUE

Данное производственно-торговое холодильное оборудование отличается исключительно высоким качеством. Оно изготовлено из лучших материалов при строгом контроле качества. Надлежащее обслуживание охлаждающего оборудования True обеспечит его бесперебойную работу в течение многих лет.

ВНИМАНИЕ! Данное оборудование следует использовать только по прямому назначению, как описано в настоящем руководстве.

Информация о мерах предосторожности при обращении с хладагентом

Тип хладагента указан на заводской этикетке внутри устройства. В случае использования углеводородного хладагента (только R290) необходимо обратить внимание на следующее:



ОПАСНО! Риск возгорания или взрыва. Используется легко воспламеняющийся хладагент. **НЕ** применять механические средства для очистки холодильника от льда. **НЕ** допускать сквозных повреждений трубопровода с хладагентом! Тщательно соблюдать указания по обращению с оборудованием. Ремонт должен выполнять только специально обученный обслуживающий персонал.



ОПАСНО! Риск возгорания или взрыва (используется горючий хладагент). Перед началом технического обслуживания данного оборудования ознакомиться с инструкцией по ремонту и (или) руководством пользователя. Необходимо соблюдать все меры предосторожности. Необходимо производить утилизацию с соблюдением местных и федеральных правил. Необходимо соблюдать все меры предосторожности.

ОСТОРОЖНО! Не загромождать вентиляционные отверстия в корпусе устройства и в конструкции, в которую он встроен.

Основные меры предосторожности и предупреждения об опасности

- Необходимо соблюдать осторожность при эксплуатации, техническом обслуживании и ремонте, чтобы не порезаться и не прищемить пальцы.
- При распаковке, установке и перемещении устройства существует риск его опрокидывания.
- Перед началом эксплуатации необходимо обеспечить правильную установку и расположение устройства в соответствии с инструкцией по монтажу.
- Запрещается использование, чистка и техническое обслуживание данного оборудования детьми, лицами с низкими физическими, сенсорными и умственными способностями, а также лицами, не имеющими надлежащего опыта и знаний, если за ними нет надзора или не проводится их обучение.
- **НЕ** позволять детям играть с холодильной установкой, залезать на нее, становиться на полки или повисать на них, поскольку это может привести к травмам и к порче оборудования.
- **НЕ** дотрагиваться до холодных поверхностей в морозильном отделении влажными или мокрыми руками. У этих поверхностей очень низкая температура, поэтому кожа может примерзнуть к ним.
- Перед чисткой и ремонтом оборудование следует обесточить, вынув вилку из розетки.
- Установка терморегулятора в положение «0» (или отключение электронного устройства управления) не отключает подачу питания ко всем компонентам (например, к цепи подсветки, обогревателям периметра, вентиляторам испарителя и т.д.).
- **НЕ** допускается хранить и использовать бензин и другие огнеопасные газообразные или жидкие продукты вблизи данного и других устройств.
- **НЕ** допускается хранить в этом устройстве взрывоопасные предметы, такие как аэрозольные баллоны с горючим распыляющим веществом.
- Соблюдать осторожность, чтобы пальцы рук не попадали в зоны возможного защемления; зазоры между дверцами, а также между дверцами и камерой сделаны небольшими ввиду технической необходимости; соблюдать меры предосторожности, закрывая дверцы в присутствии детей.
- **НЕ** допускается использовать в отделениях для хранения продуктов питания электроприборы, которые не рекомендованы изготовителем.

ПРИМЕЧАНИЕ. Все работы по техническому обслуживанию должны выполняться квалифицированным специалистом.

Предупреждение о порядке утилизации оборудования

ОПАСНО! РЕБЕНОК МОЖЕТ ОКАЗАТЬСЯ ЗАПЕРТЫМ В ХОЛОДИЛЬНОМ ШКАФУ



Правила утилизации устройства

Проблема проникновения детей в холодильник, где они могут оказаться запертыми и задохнуться, не ушла в прошлое. Выброшенные на свалку или оставленные без присмотра холодильники остаются опасными, даже если они выставлены «лишь на пару дней». Выбрасывая старое холодильное оборудование, необходимо следовать приведенным ниже инструкциям во избежание несчастных случаев.

Перед тем как избавиться от старого холодильника или морозильника следует:

- снять дверцы;
- оставить полки на месте, чтобы дети не могли забраться внутрь.



ОПАСНО! Риск возгорания или взрыва. Используется горючий теплоизоляционный материал или воспламеняющийся хладагент. Следует производить утилизацию с соблюдением местных и федеральных правил. Необходимо соблюдать все меры предосторожности.

До начала установки

Сведения для покупателя

Правильная установка оборудования – залог его надежной работы с самого первого дня. Настоятельно рекомендуется привлечь для установки оборудования TRUE опытного механика холодильного оборудования или электрика. Затраты на профессиональную установку окупаются.

Перед началом установки устройства TRUE следует тщательно осмотреть его на предмет повреждений при транспортировке. При обнаружении повреждений немедленно направить рекламацию в адрес перевозчика груза.

Компания TRUE не отвечает за повреждения, полученные при транспортировке.

Назначение устройства

Устройство предназначено для открытого хранения продуктов.

Место установки устройства

- Устройство прошло тестирование на соответствие климатическому исполнению класса 5 по стандарту IEC ISO 60335-2-89 [температура 109°F (43°C), относительная влажность 40%] при условии соблюдения безопасности.
- Устройство прошло тестирование на соответствие климатическому исполнению класса 3 по стандарту EN 23953-2:2015 [температура 77°F (25°C), относительная влажность 55%] при условии обеспечения оптимальных рабочих параметров.
- Для обеспечения бесперебойной эксплуатации температура окружающей среды должна быть не ниже 60°F (15,5°C).
- Устройство не предназначено для использования вне помещения.
- Устройство не предназначено для установки в местах, где возможно использование струи воды под давлением или воды из шланга.
- Обеспечить наличие адекватных зазоров вокруг устройства для обеспечения потока воздуха.
- Устройство должно подключаться к источнику питания, отвечающему требованиям, приведенным в листе технических характеристик и на паспортной табличке устройства, с учетом допуска по номинальному напряжению (+/-5%). Устройство должно подключаться к сети, рассчитанной на соответствующий номинальный ток и надлежащим образом заземленной.
- Устройство должно всегда подключаться к отдельной электрической розетке. Подключение через переходники и удлинители не допускается.

Вниманию пользователя

Гарантия не распространяется на

потерю или порчу продуктов в холодильном / морозильном оборудовании. Помимо описанного ниже рекомендованного порядка установки, необходимо перед началом эксплуатации включить холодильный или морозильный шкаф на 24 часа, чтобы убедиться в его нормальной работе.



ЗАЗОРЫ

	ВВЕРХУ	СБОКУ	СЗАДИ
Шкаф холодильный серии Т	0"	0"	1" (25,4 мм)
Шкаф морозильный серии Т	3" (76,2 мм)	0"	3" (76,2 мм)

ВНИМАНИЕ! Недостаточная вентиляция является основанием для аннулирования гарантии.

Установка

Замечания по электромонтажу (только для 115 В)

Ниже приведены инструкции по замене 4-контактной штепсельной вилки NEMA 14-20P (см. рис. 1), предназначенной для подключения к 4-проводной цепи, на 3-контактную вилку NEMA 5-20P (см. рис. 2), предназначенную для подключения к 3-проводной цепи.

ПРИМЕЧАНИЕ. В продаже имеется комплект принадлежностей для переоборудования сетевого шнура в соответствии с конфигурацией сети питания на месте эксплуатации устройства.

ОСТОРОЖНО! Покупатель оборудования несет ответственность за проверку проводной схемы на соответствие местным электротехническим нормам. Компания TRUE рекомендует обратиться к лицензированному электрику для выполнения переключения.



ОСТОРОЖНО! Опасность поражения электрическим током и получения ожогов. Перед выполнением следующих действий отключить устройство от источника электроэнергии.

Замена штепсельной вилки

Штепсельная розетка

1. Разомкнуть цепь автоматическим выключателем
2. Отсоединить существующую розетку.
3. Изолировать красный провод
4. Подключить черный, белый и зеленый провода к 3-контактной вилке NEMA 5-20P согласно указаниям, приведенным на розетке.

Щит автоматических выключателей

1. Отсоединить и демонтировать существующий двухполюсный автоматический выключатель
2. Установить однополюсный выключатель
3. Подсоединить черный провод к новому выключателю, устанавливаемому взамен старого.
4. Изолировать красный провод
5. Замкнуть цепь автоматическим выключателем



Рис. 1. 4-проводная конфигурация и 4-контактная вилка NEMA 14-20P/20R.



Рис. 2. 3-проводная конфигурация и 3-контактная вилка NEMA 5-20P/20R.

Таблица калибров проводов

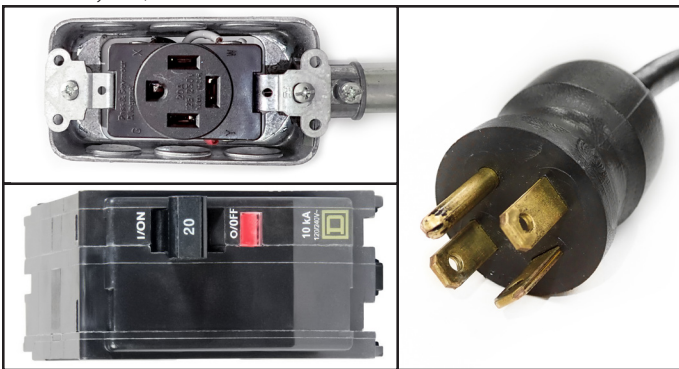
115 Вольт	Расстояние до центра нагрузки, футов.												
	Ток, А	20	30	40	50	60	70	80	90	100	120	140	160
2	14	14	14	14	14	14	14	14	14	14	14	14	14
3	14	14	14	14	14	14	14	14	14	14	14	14	12
4	14	14	14	14	14	14	14	14	14	14	12	12	12
5	14	14	14	14	14	14	14	14	12	12	12	10	10
6	14	14	14	14	14	14	14	12	12	12	10	10	10
7	14	14	14	14	14	14	12	12	12	10	10	10	8
8	14	14	14	14	14	12	12	12	10	10	10	8	8
9	14	14	14	12	12	12	10	10	10	8	8	8	8
10	14	14	14	12	12	10	10	10	10	8	8	8	8
12	14	14	12	12	10	10	10	8	8	8	8	8	6
14	14	14	12	10	10	10	8	8	8	6	6	6	6
16	14	12	12	10	10	8	8	8	8	6	6	6	6
18	14	12	10	10	8	8	8	8	8	8	8	8	5
20	14	12	10	10	8	8	8	6	6	6	5	5	5
25	12	10	10	8	8	6	6	6	6	5	4	4	4
30	12	10	8	8	6	6	6	6	5	4	4	4	3
35	10	10	8	6	6	6	5	5	4	4	3	3	2
40	10	8	8	6	6	5	5	4	4	3	2	2	2
45	10	8	6	6	6	5	4	4	3	3	2	2	1
50	10	8	6	6	5	4	4	3	3	2	1	1	1

230 Вольт	Расстояние до центра нагрузки, футов.												
	Ток, А	20	30	40	50	60	70	80	90	100	120	140	160
5	14	14	14	14	14	14	14	14	14	14	14	14	14
6	14	14	14	14	14	14	14	14	14	14	14	14	12
7	14	14	14	14	14	14	14	14	14	14	14	12	12
8	14	14	14	14	14	14	14	14	14	14	12	12	12
9	14	14	14	14	14	14	14	14	14	12	12	12	10
10	14	14	14	14	14	14	14	14	12	12	12	10	10
12	14	14	14	14	14	14	14	12	12	12	10	10	10
14	14	14	14	14	14	14	12	12	12	10	10	10	8
16	14	14	14	14	12	12	12	10	10	10	8	8	8
18	14	14	14	12	12	12	10	10	10	8	8	8	8
20	14	14	14	12	10	10	10	10	10	8	8	8	8
25	14	14	12	12	10	10	10	10	8	8	6	6	6
30	14	12	12	10	10	10	8	8	8	6	6	6	6
35	14	12	10	10	10	8	8	8	8	6	6	6	5
40	14	12	10	10	8	8	8	6	6	6	5	5	5
50	12	10	10	8	6	6	6	6	6	5	4	4	4
60	12	10	8	6	6	6	6	6	5	4	4	4	3
70	10	10	8	6	6	6	5	5	4	4	2	2	2
80	10	8	8	6	6	5	5	4	4	3	2	2	2
90	10	8	6	6	5	5	4	4	3	3	1	1	1
100	10	8	6	6	5	4	4	3	3	2	1	1	1

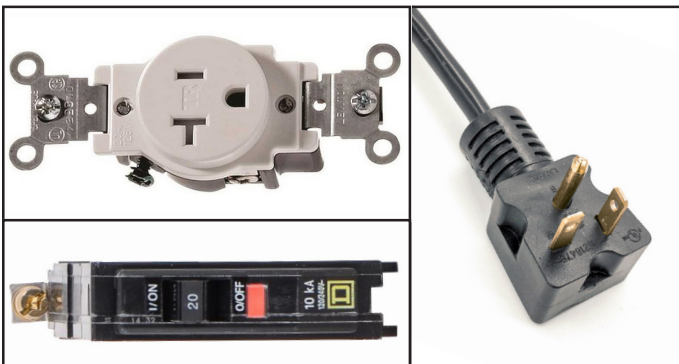
Установка (продолжение)

Распаковка

Требуемые инструменты

- Разводной гаечный ключ
- Крестовая отвертка
- Уровень

Ниже приведен рекомендуемый порядок распаковки оборудования.

1. Снять наружную упаковку (картон, воздушно-пузырьковая пленка, угловые элементы из пенополистирола, элементы упаковки из прозрачной пластмассы). См. рис. 1. Осмотреть оборудование на наличие скрытых повреждений. **В случае выявления повреждения незамедлительно оформить претензию в адрес компании-перевозчика.**

ПРИМЕЧАНИЕ. Не снимать транспортировочную скобу (модель со стеклянными распашными дверцами, рис. 2) или транспортировочные прокладки (модель со стеклянными раздвижными дверцами, рис. 3) до окончательной установки устройства на месте эксплуатации. **Не выбрасывать:** транспортировочная скоба (блокировочные устройства) пригодятся при перевозке устройства в будущем.

2. С помощью разводного ключа снять все транспортировочные болты, которыми деревянная подставка крепится к днищу устройства. См. рис. 4.

ПРИМЕЧАНИЕ. Расположить оборудование как можно ближе к месту окончательной установки перед снятием с деревянной подставки. На некоторых моделях для получения доступа к транспортировочным болтам может потребоваться снять переднюю и (или) заднюю решетку (крышку).

3. Если **не предполагается использование** регулируемых ножек или роликовых опор, снять устройство с деревянной подставки.

ПРИМЕЧАНИЕ. Не поднимать устройство за столешницу, дверцы, ящики, решетки.

Если **предполагается использование** регулируемых ножек или роликовых опор, повернуть устройство на деревянной подставке (см. рис. 5) и выполнить действия, описанные на стр. 7.

ПРИМЕЧАНИЕ. После установки устройства в вертикальное положение не подключать его к источнику электропитания в течение 24 часов. Ключи к холодильному оборудованию с дверными замками находятся в пакете с гарантийной документацией.



ВНИМАНИЕ! При распаковке, установке и перемещении устройства существует риск его опрокидывания.



Рис. 1. Снять наружную упаковку.



Рис. 2. Снять транспортировочную скобу, фиксирующую стеклянную распашную дверцу (если предусмотрена). Не выбрасывать.

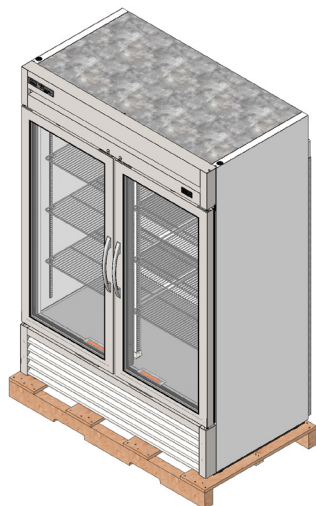

Рис. 3. Места установки транспортировочных прокладок, фиксирующих стеклянную раздвижную дверцу. Снять (если предусмотрены) и не выбрасывать.



Рис. 4. Местонахождение транспортировочных болтов.

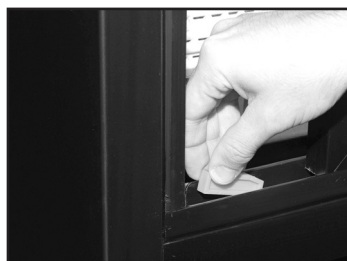

Рис. 5. Если будут устанавливаться регулируемые по высоте ножки или роликовые опоры, повернуть устройство на деревянной подставке.

Установка (продолжение)

Место установки устройства

1. Дренажные шланги (или шланг) устройства должны быть заправлены в поддон.
2. Извлечь шнур со штепсельной вилкой из нижней задней части камеры (в розетку **НЕ** вставлять).
3. Устройство должно находиться достаточно близко к источнику электропитания, чтобы исключить использование удлинителя.

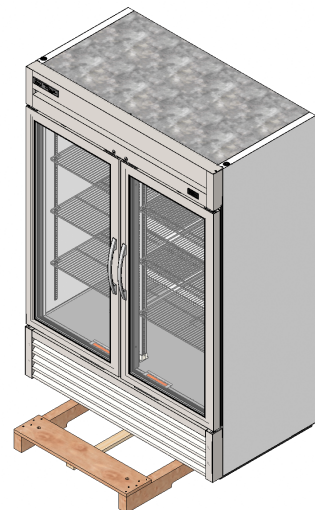
Установка регулируемых ножек

Регулируемые ножки позволяют выровнять устройство по уровню.

1. Определить местонахождение регулируемых ножек на днище устройства.
2. Глубина ввинчивания ножек варьируется для обеспечения вертикальности и устойчивости устройства. См. рис. 1 и 2.



Рис. 1. Вращать регулируемые ножки по часовой стрелке для уменьшения их высоты.



Рис. 2. Вращать регулируемые ножки против часовой стрелки для увеличения их высоты.

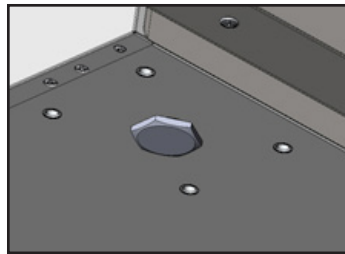
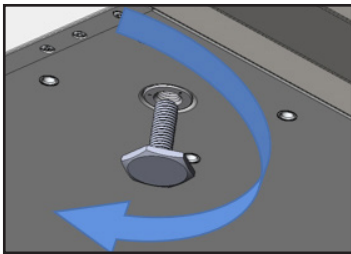
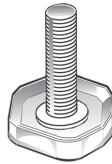

Рис. 3. Определить местонахождение резьбового отверстия на рейке.

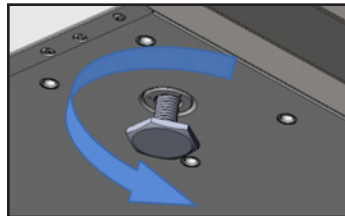
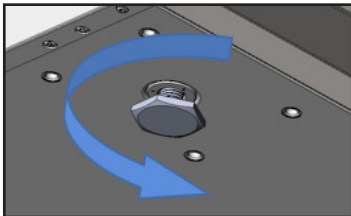

Рис. 4. Вкрутить регулируемые ножки.

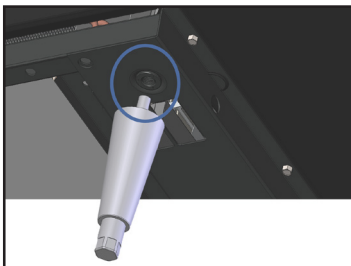

Рис. 5. Вращать нижний шток для выравнивания устройства по уровню.

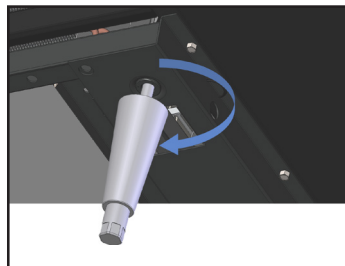

Установка регулируемых ножек высотой 6" или роликовых опор

При установке регулируемых ножек зазор под устройством составляет 6 дюймов (152 мм). Роликовые опоры обеспечивают возможность передвигать устройство.

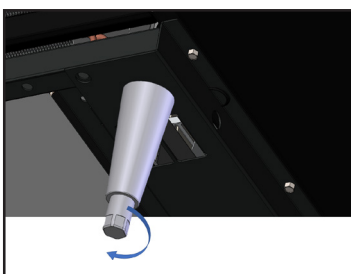
ПРИМЕЧАНИЕ. Если на устройстве предусмотрено центральное приспособление для регулировки по уровню (винт, роликовая опора или регулируемая ножка), оно должно касаться пола после выравнивания устройства.

Необходимые инструменты

Разводной гаечный ключ

Регулируемые ножки высотой 6"

1. Вкрутить регулируемые ножки в отверстие на металлическом профиле на днище устройства. См. рис. 3 и 4.
2. Убедиться, что устройство стоит ровно.
3. Если устройство стоит неровно, осторожно приподнять его и подложить под него подставку. Вкручивая или выкручивая нижний шток регулируемой ножки с помощью разводного ключа, добиться ровного и устойчивого положения устройства. См. рис. 5.

Роликовые опоры

1. Ослабить натяжение болта роликовой опоры не более, чем необходимо для того, чтобы вставить прокладки между крепежной пластиной роликовой опоры и нижней рейкой каркаса устройства. См. рис. 6.
2. Установить требуемое количество прокладок. При установке двух и более прокладок прорези соседних прокладок должны располагаться под углом 90° (чтобы прорезы не располагались на одной линии). См. рис. 7 и 8.
3. Затянуть и зафиксировать прокладки и роликовые опоры с помощью ключа для роликовых опор, поставляемого отдельно. Поставить устройство на пол и проверить его положение по уровню. Если устройство стоит неровно, продолжить процесс регулировки, пока устройство не будет стоять ровно и жестко опираться о пол.



Рис. 6. Ослабить затяжку болта роликовой опоры.



Рис. 7. Установить прокладки



Рис. 8. Расположить прокладки под углом 90° относительно друг друга.

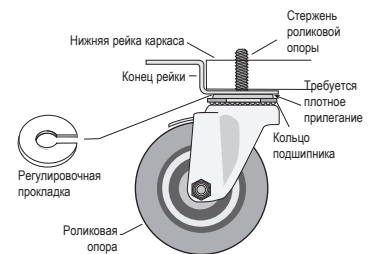

Установка (продолжение)

Выравнивание по уровню

Правильное выравнивание по горизонтали критически важно для эффективной эксплуатации холодильной техники TRUE (применительно к стационарным моделям). Выравнивание по горизонтали необходимо для эффективного удаления конденсата и работы дверец.

Выравнивание по горизонтали производится в направлении «лицевая - тыльная сторона» и в направлении «левая - правая сторона».

1. Положить уровень на пол устройства возле дверец (уровень должен располагаться параллельно фасаду). Выровнять устройство по уровню.
2. Разместить уровень внутри устройства у задней стенки (также параллельно задней стенке устройства). Выровнять устройство по уровню.
3. Аналогичным образом произвести выравнивание, разместив уровень у правой и левой стенок устройства (параллельно им). Выровнять устройство по уровню.

ПРИМЕЧАНИЕ. Если на устройстве предусмотрено центральное приспособление для регулировки по уровню (винт, роликовая опора или регулируемая ножка), оно должно касаться пола после выравнивания устройства.

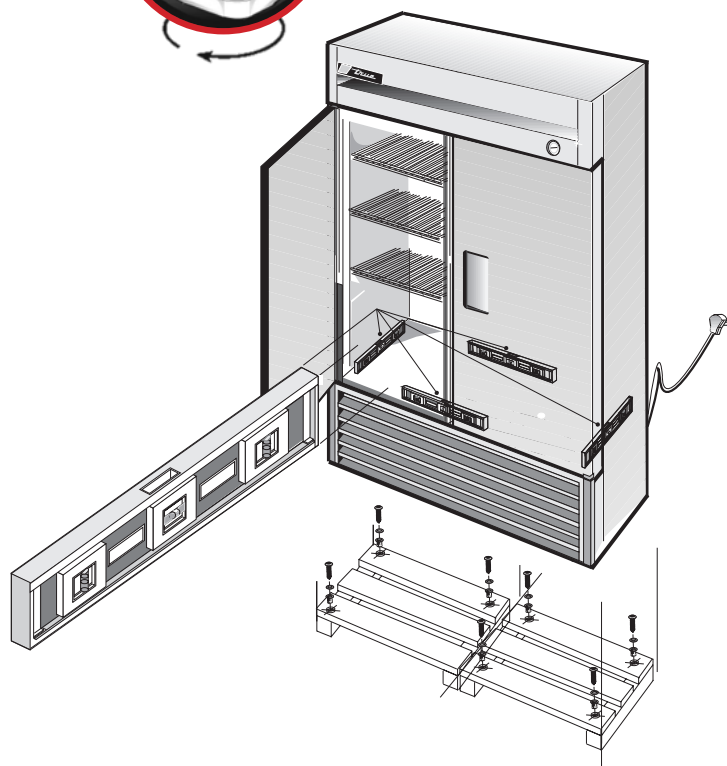

Герметизация зазора между устройством и поверхностью пола

Асфальтированные полы неустойчивы к воздействию химических веществ. Для защиты пола приклеить к его поверхности скотч перед нанесением герметика.

1. Установить устройство таким образом, чтобы между стеной и задней стенкой устройства оставалось свободное пространство не менее 3 дюймов (73 мм) для обеспечения адекватной вентиляции.
2. Выровнять устройство по уровню. Устройство должно быть выровнено по уровню по фасаду, а также по задней и боковым стенкам. Для того чтобы убедиться в правильном выравнивании, необходимо поместить строительный уровень на дно устройства по очереди в каждую из следующих четырех точек:
 - a. Положить уровень на пол устройства возле дверец (уровень должен располагаться параллельно фасаду). Выровнять устройство по уровню.
 - b. Разместить уровень внутри устройства у задней стенки (параллельно задней стенке устройства). Выровнять устройство по уровню.
 - c. Аналогичным образом произвести выравнивание, разместив уровень у правой и левой стенок устройства (параллельно им). Выровнять устройство по уровню.
3. Обозначить контур устройства на полу.
4. Поднять и подпереть переднюю часть устройства.
5. Внутри обозначенного контура (см. шаг 4), на расст. 1/2" (13 мм) от его границ нанести на пол слой герметика, сертифицированного NSF (см. список ниже). Герметик наносится в объеме, достаточном для герметичного уплотнения по всему периметру дна.
6. Поднять и поставить на опору заднюю часть устройства.
7. Нанести герметик на пол по трем остальным сторонам (см. инструкцию по шагу 5).
8. Проверить герметичность уплотнения между устройством и полом по всему периметру.

Герметики, сертифицированные NSF:

- Герметик 3М # ECU800
- Герметик 3М # ECU2185
- Керамический герметик 3М # ECU1055
- Керамический герметик 3М # ECU1202
- Резиносодержащий герметик Armstrong Cork
- Резиносодержащий герметик Products Research Co. #5000
- Силиконовый герметик GE
- Силиконовый герметик Dow Corning

Установка (продолжение)



Электромонтаж и безопасность

Использование переходных штепселей

ИСПОЛЬЗОВАНИЕ ПЕРЕХОДНЫХ ШТЕПСЕЛЕЙ ЗАПРЕЩАЕТСЯ!

Переходной штепсель (если через него подключен сетевой шнур) является устройством, вносящим изменение в конструкцию комплектного сетевого шнура.

Компания TRUE не распространяет гарантию на холодильные и морозильные камеры, подключенные к источнику питания через переходной штепсель.

Использование удлинительных шнуров

ИСПОЛЬЗОВАНИЕ УДЛИНИТЕЛЬНОГО ШНУРА ЗАПРЕЩАЕТСЯ!

Удлинительный шнур (если через него подключен сетевой шнур) считается устройством, увеличивающим длину комплектного сетевого шнура.

Компания TRUE не распространяет гарантию на холодильные и морозильные камеры, подключенные к источнику питания через удлинительный шнур.

Разъемы NEMA

ТОЛЬКО ДЛЯ ТОКА ЧАСТОТЫ 60 Гц!

В оборудовании TRUE используются разъемы стандарта NEMA. При **ОТСУТСТВИИ** соответствующей розетки пригласить электрика для ее установки и подводки требуемого источника питания.



115/60/1
NEMA-5-15R



115/208-230/1
NEMA-14-20R



115/60/1
NEMA-5-20R



208-230/60/1
NEMA-6-15R

Штепсельные вилки международного стандарта (IEC)

Устройства для международных рынков могут продаваться в комплекте с неподсоединенным шнуром питания. Перед подключением устройства к источнику питания необходимо подсоединить шнур к устройству.

ПРИМЕЧАНИЕ. Конфигурация штепсельной части разъема зависит от напряжения и от того, в какой стране используется оборудование.

Подключение

Полностью вставить шнур питания в гнездо на устройстве (до фиксации). См. рис. 1.

Отключение

Нажать на красную кнопку. См. рис. 2.



Рис. 1. Полностью вставить штекер шнура питания в гнездо розетки.



Рис. 2. Для того чтобы извлечь штекер из розетки, нажать на красную кнопку.

Подключение электропитания

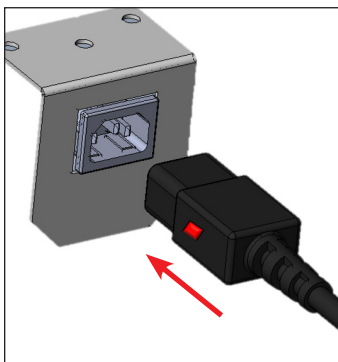
- Для уменьшения опасности поражения электрическим током вилка сетевого шнура данного оборудования оснащена заземляющим контактом.
- Розетка и цепь должны быть проверены квалифицированным электриком на наличие заземления.
- Пользователь обязан заменить стандартную розетку с двумя контактами на должным образом заземленную розетку.
- **Ни при** каких обстоятельствах **НЕ** разрешается отрезать или отделять заземляющий провод от шнура питания. В целях обеспечения безопасности людей данное оборудование должно быть надлежащим образом заземлено.
- Перед подключением нового оборудования к источнику питания проверить подаваемое напряжение с помощью вольтметра. Если фактическое напряжение выходит за установленный допуск (+/-5%) или номинальный ток ниже требуемого, необходимо незамедлительно устранить несоответствие. Требования к напряжению источника питания указаны в паспортной табличке оборудования.
- Холодильная (морозильная) камера должна всегда подключаться к отдельной электрической розетке. Это обеспечивает оптимальную работу и предотвращает перегрузку в цепях, которая может представлять пожарную опасность из-за перегрева проводов.
- Запрещается выдергивать штепсельную вилку холодильника из розетки за сетевой шнур. Необходимо крепко взять штепсель рукой и извлечь его из розетки.
- При перемещении холодильной (морозильной) камеры соблюдать осторожность, чтобы шнур питания не попал под колеса и не был поврежден.
- Шнур питания необходимо незамедлительно отремонтировать или заменить в случае истирания или иных повреждений. **НЕ** использовать кабели со следами растрескивания или истирания на любом участке длины или на торцах.
- Поврежденный шнур питания заменяется на оригинальный шнур, поставляемый изготовителем комплектного оборудования. Для обеспечения безопасности такая замена выполняется квалифицированным сервисным техником.

Электрическая схема устройства

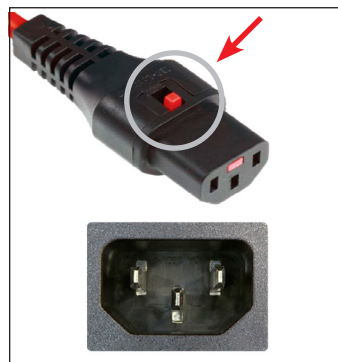
Электрическая схема устройства находится в наружном техническом отсеке устройства.

Копию электрической схемы можно также найти на сайте www.truemfg.com/support/serial-number-lookup

Сборка внутренних компонентов устройства

Стандартные принадлежности

Установка полок

1. Установить кронштейны полок на направляющие См. рис. 1.
2. Нажать на нижнюю часть кронштейна. См. рис. 2.

ПРИМЕЧАНИЕ. Для правильной установки может потребоваться сжать или повернуть нижнюю часть кронштейна. Для того чтобы полка лежала горизонтально, все четыре кронштейна должны располагаться на одной высоте. Полки TrueTrac должны быть наклонены вперед, чтобы обеспечить подачу товара под действием собственного веса.

3. Кронштейн не должен болтаться или вываливаться из направляющей. См. рис. 3 и 4.
4. Положить полки на кронштейны, так чтобы поперечные опоры были обращены вниз.

ПРИМЕЧАНИЕ. Проверить правильность посадки полки в углах.

Рекомендации по установке

- Сначала следует установить **все** кронштейны, а затем начинать установку самих полок.
- Установку полок начинать снизу, последовательно продвигаясь вверх.
- Сначала следует опереть полку на дальние кронштейны, а затем на ближние.

ВНИМАНИЕ! При установке кронштейнов под полки **НЕ ДОПУСКАЕТСЯ** использовать плоскогубцы и иной обжимной инструмент. Любое видоизменение кронштейнов может отрицательно сказаться на устойчивости полок.

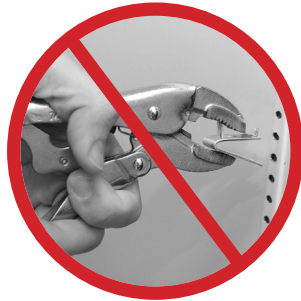

Полки с перегородками TrueTrac

В комплекте с полками TrueTrac поставляется упаковка с фиксаторами.

Фиксаторы устанавливаются сбоку полки ближе к заднему краю См. рис. 5.

Регулировка полок

Высота полок регулируется в соответствии с потребностями потребителя. Данное устройство отвечает стандарту IEC (МЭК) по грузоподъемности полок, составляющей 47 фунт/фут² (230 кг/м²).



Рис. 1. Установка верхнего язычка кронштейна под полку.



Рис. 2. Нижняя часть кронштейна должна зафиксироваться.



Рис. 3. Для установки может потребоваться сжать или повернуть нижнюю часть кронштейна.



Рис. 4. Кронштейн под полку после установки.



Рис. 5. На заднем крае полок оборудования серии «Т» имеется ограничитель хода, обеспечивающий зазор перед задней стенкой камеры и прохождение воздушного потока.

Эксплуатация устройства

Ввод в эксплуатацию

- Устройство продается с компрессором, готовым к эксплуатации. Пользователю необходимо только подключить охладитель.
- Чрезмерное изменение настроек терморегулятора может осложнить обслуживание. При необходимости замены терморегулятора следует оформить заказ у дилера компании TRUE или рекомендованного сервисного центра.
- Хороший воздушный поток внутри оборудования TRUE имеет принципиальное значение. Желательно выкладывать продукты таким образом, чтобы они не прижимались к задней стенке и не находились ближе 4 дюймов (101,6 мм) от кожуха испарителя. Для обеспечения равномерной температуры хранящихся продуктов необходима циркуляция охлажденного воздуха, поступающего от змеевика испарителя.

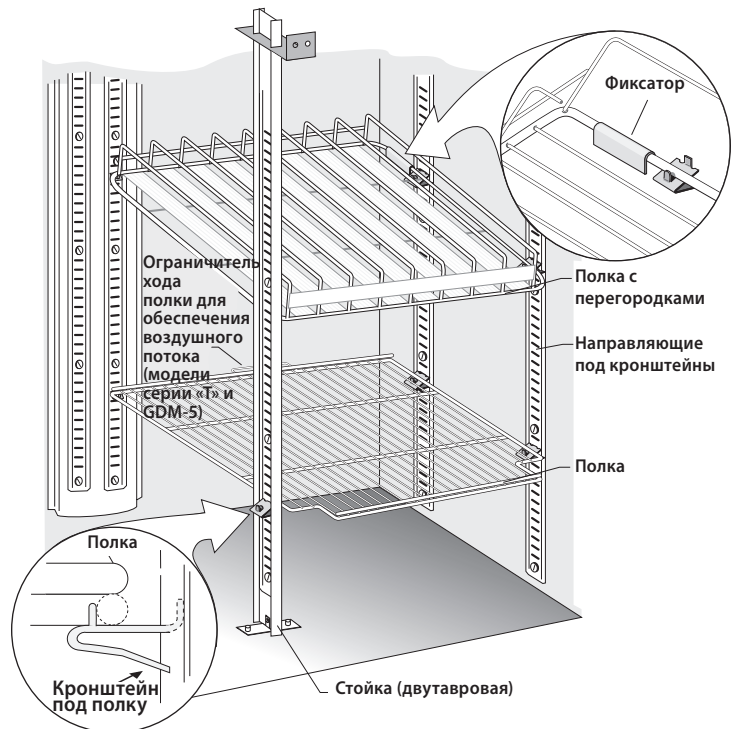
ПРИМЕЧАНИЕ. В случае отсоединения или выключения оборудования подождать пять минут перед следующим включением.

РЕКОМЕНДАЦИЯ! Перед тем как загружать продукты, дать поработать пустому устройству 24 часа, чтобы убедиться в его правильном функционировании. Следует помнить, что заводская **гарантия НЕ** распространяется на случаи порчи продуктов!

Местонахождение регулятора температуры и выключателя подсветки

Символ освещения  показывает примерное местонахождение выключателя света.



Электронный регулятор температуры может использоваться в качестве выключателя освещения. Для включения освещения нажать кнопку со стрелкой вверх  M.

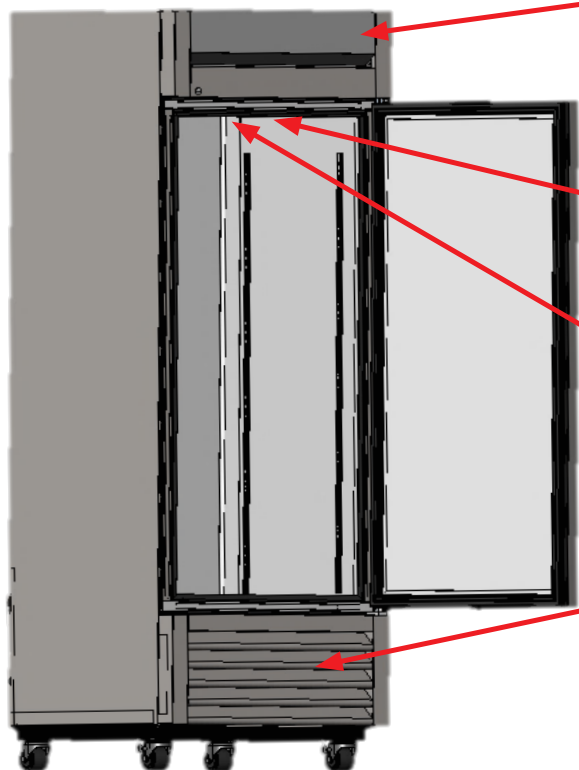

Электронный терморегулятор с цифровым дисплеем
На передней плоскости верхней панели.



Выключатель подсветки в моделях со стеклянной дверцей
Внутри на потолке.



Механический терморегулятор
Внутри на потолке.

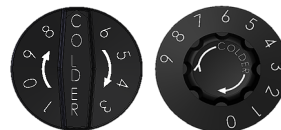

Электронный терморегулятор с цифровым дисплеем
За передней нижней жалюзийной решеткой.



ДОПОЛНИТЕЛЬНАЯ ИНФОРМАЦИЯ

Для получения дополнительной информации относительно регулировки температуры и общей последовательности работы см. руководство «Регулировка терморегулятора—Порядок эксплуатации» в нашей библиотеке документов на сайте <https://www.truemfg.com/Service-Manuals/Sequence-of-Operation> или с доступом через QR-код.



Эксплуатация устройства (продолжение)

Переключатель режимов

Переключатель режимов используется для переключения устройства между режимами холодильника и морозильника. Переключатель находится за передней жалюзийной решеткой. См. рисунки ниже.

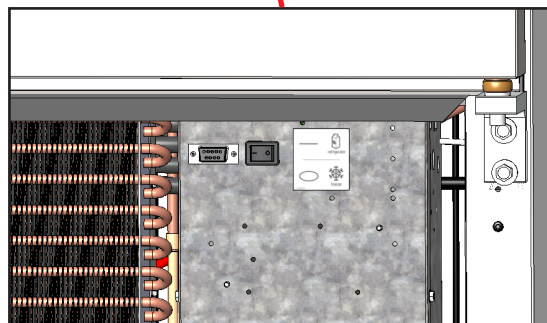
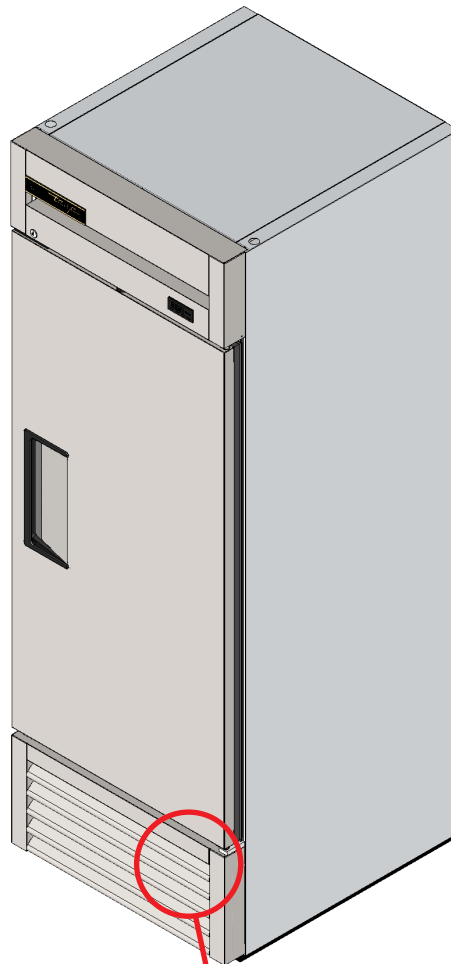
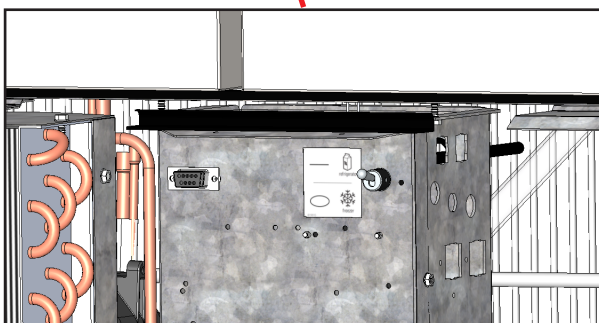
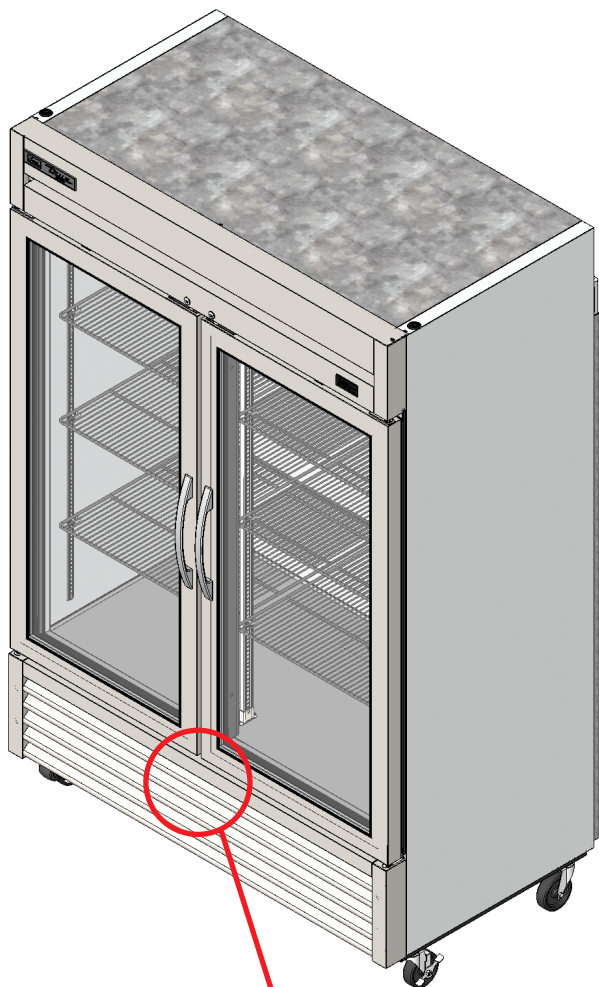

Эксплуатация устройства (продолжение)

Общий цикл работы холодильных и морозильных шкафов

Когда устройство подключено к электрической сети

- На модели со стеклянной дверцей загораются лампы внутреннего освещения (см. рис. с местонахождением выключателя на предыдущей странице).
- Загораются цифровые дисплеи всех электронных средств управления (если предусмотрены).
- Возможна непродолжительная выдержка времени перед включением компрессора и (или) вентиляторов испарителя. Выдержка задается либо по времени, либо по температуре, либо она может быть предусмотрена в первоначальном цикле оттаивания – тогда она составляет не менее 6 минут.
- Терморегулятор (термостат) может включать и выключать компрессор и вентиляторы испарителя одновременно. В каждом устройстве предусмотрен цикл оттаивания, предотвращающий намерзание инея и льда на змеевике испарителя. Оттаивание начинается по сигналу таймера оттаивания или электронного регулятора.

ИСКЛЮЧЕНИЕ – В моделях TSID, TDBD, TCGG и TMW отсутствует вентилятор испарителя.

- Терморегулятор (термостат) определяет температуру змеевика испарителя или температуру воздуха, но не температуру продуктов.
- Аналоговый термометр, цифровой термометр и дисплей электронного регулятора могут отображать колебания температуры в рамках цикла охлаждения, при этом они НЕ отображают температуру продуктов. **Наиболее точным способом контроля работы устройства является проверка температуры продуктов.**
- В холодильниках с механическим терморегулятором предусмотрено оттаивание во время каждого цикла отключения компрессора.
- В морозильных камерах с механическим терморегулятором оттаивание производится по времени, которое задается таймером оттаивания.

ИСКЛЮЧЕНИЕ – В моделях TFM, TDC, THDC и TMW требуется ручное оттаивание. Периодичность ручного оттаивания зависит от режима эксплуатации устройства и условий окружающей среды.

- Во время оттаивания на цифровом дисплее (если предусмотрен) электронного регулятора высвечивается «def».
ПРИМЕЧАНИЕ. После завершения цикла оттаивания цифровой дисплей может не сразу начать отображение температуры и продолжать отображение индикатора «def» во время цикла охлаждения.
- На моделях с аналоговым или цифровым термометром во время оттаивания может отображаться повышенная температура.
- В холодильнике предусмотрены вентиляторы испарителя для обдува змеевика во время оттаивания.

ИСКЛЮЧЕНИЕ – В моделях TSID, TDBD и TCGG не предусмотрен вентилятор испарителя.

- В морозильной камере предусмотрены нагреватели для размораживания змеевика.

ПРИМЕЧАНИЕ. Во время оттаивания питание подается только на нагреватель змеевика испарителя и нагреватель дренажной трубки. Оттаивание прекращается по достижении определенной температуры змеевика испарителя или по истечении определенного времени.

Техобслуживание, уход и чистка

ОСТОРОЖНО! Необходимо соблюдать осторожность при эксплуатации, техническом обслуживании и ремонте устройства, чтобы не порезаться и не прищемить пальцы.

Очистка змеевика конденсатора

При использовании электроприборов необходимо соблюдать основные правила безопасности и меры предосторожности, включая приведенные ниже.



ВНИМАНИЕ! Опасность поражения электрическим током и получения ожогов. Перед выполнением следующих действий отключить устройство от источника электроэнергии. **НЕ ДОПУСКАЕТСЯ** мыть устройство с помощью установки для мытья водой под давлением или шланга.



ОСТОРОЖНО! Риск травмирования глаз. Рекомендуется применять средства защиты глаз.



ОСТОРОЖНО! Змеевик имеет острые ребра. Рекомендуется работать в перчатках.

Требуемые инструменты

- Гайковерт на 1/4"
- Гайковерт на 3/8"
- Щетка с жесткой щетиной
- Баллон со сжатым воздухом
- Пылесос
- Фонарик
- Средства защиты глаз
- Перчатки

1. Отключить оборудование от сети.
2. Снять жалюзийную решетку с устройства. См. рис. 1-3.
3. Щеткой с жесткой щетиной тщательно очистить передние ребра змеевика конденсатора от накопившейся грязи. См. рис. 4.
4. Светя фонарем сквозь змеевик вглубь аппарата, проверить качество очистки поверхности змеевика от грязи. При этом должны быть видны вращающиеся лопасти вентилятора конденсатора. См. рис. 5.

При отсутствии грязи установить жалюзийную решетку на место, подключить устройство к источнику питания и проверить его работу.

Если грязь продолжает затруднять обзор, выполнить шаг 6.

5. Снять болты крепления основания конденсатора. См. рис. 6.
6. Снять кронштейны змеевика конденсатора.
7. Осторожно выдвинуть конденсатор (он имеет гибкие гидравлические соединения). Осторожно продуть змеевик сжатым воздухом или CO₂ до полной очистки. См. рис. 7.
8. Пылесосом тщательно собрать грязь, скопившуюся вокруг конденсатора и за ним.
9. Установить кронштейны змеевика. Осторожно задвинуть блок компрессора на место и закрепить его болтами. См. рис. 8.
10. Установить жалюзийную решетку на место, подключить устройство к источнику питания и проверить его работу.



Рис. 1. Виты крепления жалюзийной решетки под распашными дверцами



Рис. 2. Виты крепления жалюзийной решетки под раздвижными дверцами

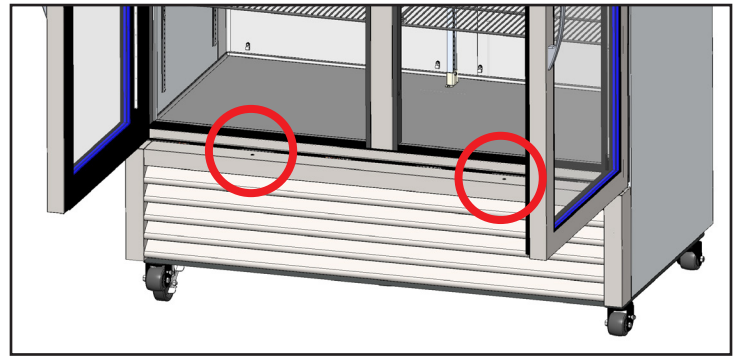

Рис. 3. Осторожно снять решетку.



Рис. 4. При чистке не допускается вести щетку поперек ребер.

Техобслуживание, уход и чистка (продолжение)

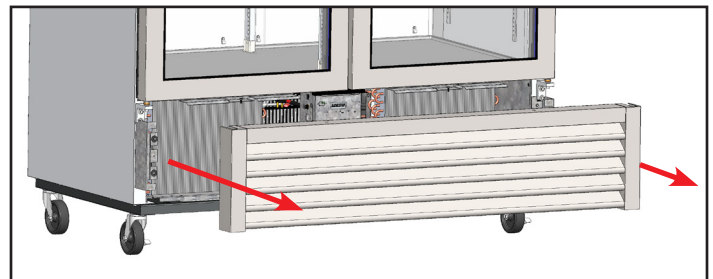

Рис. 5. Убедиться в полном удалении грязи.



Рис. 6. Снять болты крепления основания конденсатора.

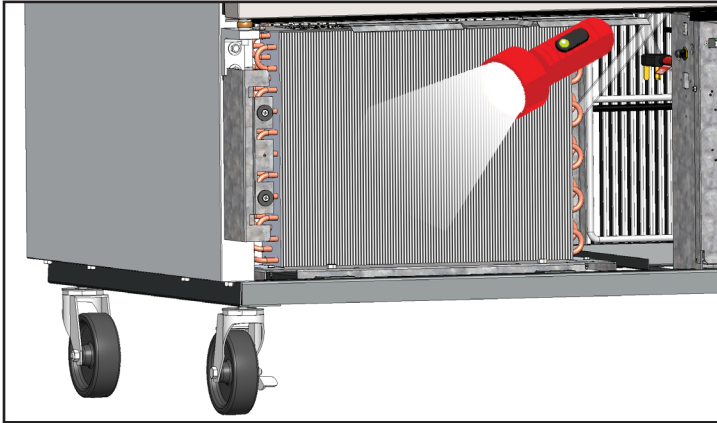

Рис. 7. Осторожно выдвинуть конденсатор.

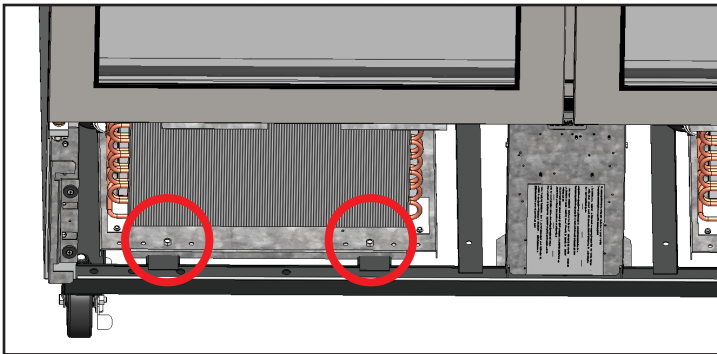

Рис. 8. Осторожно задвинуть конденсатор на место и закрепить его болтами.

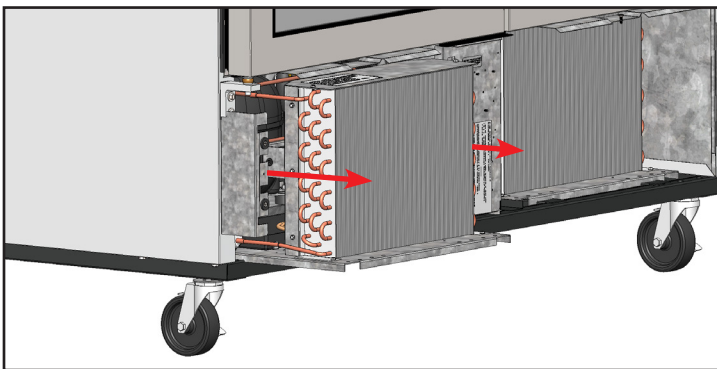

Важная информация о гарантии ГАРАНТИЯ НЕ РАСПРОСТРАНЯЕТСЯ НА ЧИСТКУ КОНДЕНСАТОРА!

Со всеми вопросами следует обращаться в местный отдел технического обслуживания компании True Manufacturing. На передней обложке указаны адреса и контактная информация.

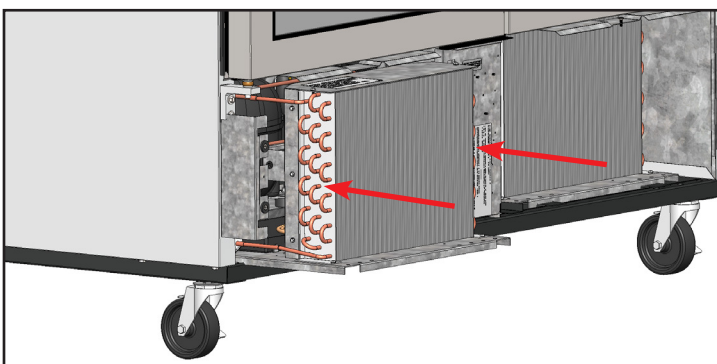
- Змеевики конденсатора накапливают грязь и должны регулярно чиститься с периодичностью один раз в 30 дней или сообразно необходимости.
- Наличие грязи на змеевике конденсатора может привести к отказу устройства и возникновению необходимости негарантийного ремонта.
- Надлежащая очистка конденсатора включает в себя удаление с него пыли с использованием мягкой щетки или промышленного пылесоса, а также путем продувки сжатым CO₂, азотом или воздухом.
- Не размещать фильтрующий материал перед конденсирующим змеевиком.
- Для получения доступа к конденсатору на большинстве устройств необходимо снять наружную решетку.
- Если нормальное удаление грязи вызывает затруднения, следует обратиться в сервисную компанию по обслуживанию холодильного оборудования.

Техобслуживание, уход и чистка (продолжение)

Уход за оборудованием из нержавеющей стали и его очистка

ОСТОРОЖНО! Использование стальной ваты, абразивных или хлорсодержащих веществ для очистки поверхностей из нержавеющей стали **НЕ** допускается.

Причины повреждения нержавеющей стали

Существуют три основных фактора, которые могут разрушить инертный слой нержавеющей стали и вызвать коррозию.

- Царапины от проволочных щеток, скребков и стальной губки – вот несколько примеров абразивного воздействия на поверхность нержавеющей стали.
- Отложения, оставленные на нержавеющей стали, могут образовывать пятна. В зависимости от региона водопроводная вода может быть жесткой или мягкой. Жесткая вода может оставлять пятна. При нагреве жесткая вода может образовывать накипь. Эти отложения могут разрушить инертный слой и вызвать коррозию нержавеющей стали. Все отложения, оставшиеся в результате приготовления пищи или обслуживания, должны немедленно счищаться.
- Хлориды, присутствующие в поваренной соли, продуктах питания и воде, а также в бытовых и промышленных чистящих средствах. Такие хлориды обладают наибольшей агрессивностью в отношении нержавеющей стали.

Очистка и восстановление поверхностей из нержавеющей стали

НЕ использовать чистящие средства для нержавеющей стали и аналогичные растворители для очистки пластиковых деталей и деталей с порошковым покрытием. Такие детали следует чистить теплой мыльной водой.

- Повседневную очистку и обезжиривание можно выполнять мягкой тканью или губкой, смоченной в белом уксусе, нашатырном спирте или любом качественном коммерческом моющем средстве*.
- Средства для ухода за поверхностями из нержавеющей стали (например, средство для ухода за поверхностями из нержавеющей стали Zer®, средство для чистки и ухода за поверхностями из нержавеющей стали Weiman®, средство для чистки и ухода за поверхностями из нержавеющей стали Nycos®, Ecolab® Ecoshine®) и оливковое масло могут препятствовать образованию отпечатков пальцев и пятен на поверхностях.
- Обезжириватели * (например, кухонный обезжириватель Easy-Off® или промышленное моющее и обезжиривающее средство Simple Green®) отлично подходят для удаления жира, жирных кислот, крови и пригоревших продуктов со всех поверхностей.

* **НЕ** использовать моющие средства и обезжириватели, в составе которых содержатся хлориды или фосфаты.

- Для восстановления / пассивации и удаления стойких пятен можно нанести на поверхность средство Brillo® Cameo®, чистящее средство Zud®, средство для ухода за металлическими поверхностями Ecolab® Specifix™ First Impression®, Sheila Shine или тальк, втирая в направлении линий полировки.

ПРИМЕЧАНИЕ. Фирменные названия указаны исключительно в качестве примера, и факт их упоминания не является рекомендацией к применению. Отсутствие чистящего средства в данном перечне не означает его непригодности к применению.

8 советов по предотвращению коррозии нержавеющей стали

Содержать оборудование в чистоте

Регулярно производить чистку оборудования во избежание образования трудновыводимых пятен. Использовать чистящие средства в рекомендуемой концентрации (щелочные хлорированные или не содержащие хлоридов).

Использовать надлежащие инструменты для очистки поверхностей из нержавеющей стали.

Не пользоваться абразивными инструментами для очистки изделий из нержавеющей стали. Инертный слой нержавеющей стали не повреждается мягкой тканью и пластиковой чистящей губкой.

Чистить поверхности вдоль линий полировки

На некоторых предметах из нержавеющей стали видны линии полировки или «зерна». Если такие линии видны, необходимо чистить в их направлении. Если они не видны, использовать пластмассовую лопатку или мягкую ткань.

Использовать щелочные, щелочные хлорированные или не содержащие хлоридов чистящие средства.

Хотя в состав многих традиционных чистящих средств входит значительное количество хлоридов, современная промышленность предлагает постоянно растущий ассортимент чистящих средств, не содержащих хлоридов. В случае сомнений по поводу содержания хлоридов в используемом чистящем средстве рекомендуется обратиться к местному поставщику чистящих средств. Если выяснится, что средство содержит хлориды, следует уточнить, имеются ли альтернативные средства. Следует избегать использования чистящих средств с четвертичными солями, так как они могут быть агрессивными по отношению к нержавеющей стали и вызывать язвенную коррозию и ржавление.

Промывка чистой водой

При использовании хлорированных чистящих средств поверхность необходимо немедленно промыть чистой водой и протереть насухо. Вытирать оставшееся чистящее средство и воду лучше всего сразу. Дать оборудованию из нержавеющей стали высохнуть на воздухе. Кислород способствует восстановлению защитной оксидной пленки на нержавеющей стали.

Не использовать соляную кислоту для чистки изделий из нержавеющей стали

Даже разбавленная соляная кислота может вызвать коррозию (включая точечную коррозию и коррозионное растрескивание) нержавеющей стали.

Подготовка воды

Для уменьшения отложений следует по возможности умягчать жесткую воду. Удалению агрессивных и плохо влияющих на вкусовые качества веществ может способствовать установка фильтров. Наличие соли в исправной установке умягчения воды может оказаться полезным. Для выбора оптимального способа подготовки воды следует обращаться к специалисту по водоподготовке.

Регулярно выполнять восстановление / пассивирование поверхности из нержавеющей стали.

Нержавеющая сталь приобретает свои нержавеющие свойства благодаря защитной пленке из оксидов хрома на ее поверхности. Если эти оксиды удаляются при чистке абразивным материалом или в результате реакции с вредными химическими веществами, железо в стали остается без защиты и может начать окисляться или ржаветь. Пассивирование представляет собой химический процесс, при котором с поверхности нержавеющей стали удаляется свободное железо и другие загрязнения, что способствует повторному образованию защитной пленки из оксидов хрома.

Регулировка устройства, ремонт и замена компонентов

ПРИМЕЧАНИЕ. Все регулировки устройства должны выполняться **ПОСЛЕ** проверки выравнивания устройства по уровню и устойчивости его положения.

Ремонт и замена компонентов

- Для замены использовать детали и комплектующие, поставляемые изготовителем комплектного оборудования.
- Обслуживание должно выполняться лицензированным специалистом, с тем чтобы свести к минимуму риск потенциального возгорания по причине установки несоответствующих деталей или неправильного обслуживания, а также для обеспечения безопасности лиц, эксплуатирующих устройство.
- Перед чисткой и ремонтом отключить холодильник (морозильник) от сети. Установка терморегулятора в положение «0» (или отключение электронного устройства управления) не отключает подачу питания ко всем компонентам (например, к цепи подсветки, обогревателям периметра, вентиляторам испарителя и т.д.).

Снятие раздвижных дверец

Перед снятием дверцы необходимо убедиться, что боковая защелка **НЕ** фиксирует ее положение. Для выполнения нижеследующих операций необходимо натяжение тросика двери. Дверцы можно снять только в том случае, если их расположить определенным образом в соответствии с инструкцией.

1. Расположить дверцы, как указано ниже.

Модели с двумя дверцами.

Сдвинуть переднюю дверцу таким образом, чтобы она помещалась в центральной части шкафа. См. рис. 1 и 2.

Модели с тремя дверцами.

Расположить среднюю дверцу таким образом, чтобы ее центр приходился на левый край правой дверцы. См. рис. 3.

2. После центрирования приподнять дверцу и наклонить ее верхнюю часть, так чтобы ролики вышли из верхней направляющей. Вытащить нижнюю часть дверцы из нижней направляющей. См. рис. 4.

Для модели с двумя дверцами – перейти к шагу 5

3. Сдвинуть правую дверцу влево таким образом, чтобы ее левый край был на одной линии с началом логотипа TRUE в верхней части рамы (см. рис. 5). Затем, приподняв дверцу, извлечь ее из направляющей, как описано в шаге 2 (см. рис. 4).
4. Сдвинуть левую дверцу вправо таким образом, чтобы ее правый край был на одной линии с концом логотипа TRUE в верхней части рамы (см. рис. 6). Затем, приподняв дверцу, извлечь ее из направляющей, как показано на рис. 4.
5. Вытянуть тросик дверцы из кронштейна ролика. См. рис. 7 и 8.

ПРИМЕЧАНИЕ. Тросик дверцы может быть изготовлен из нейлона или металла. Черный пластмассовый наконечник тросика выдвигается из задней части.

6. Дать тросику медленно вернуться в боковой канал дверцы.
7. При переустановке дверцы убедиться, что коуш тросика дверцы закреплен в пазу ближайшего к блоку ролика. См. рис. 9.



Рис. 1. Пазы в направляющей дверцы (ТОЛЬКО для моделей с двумя дверцами)



Рис. 2. Модели с двумя дверцами. Расположить переднюю в центральной части шкафа.

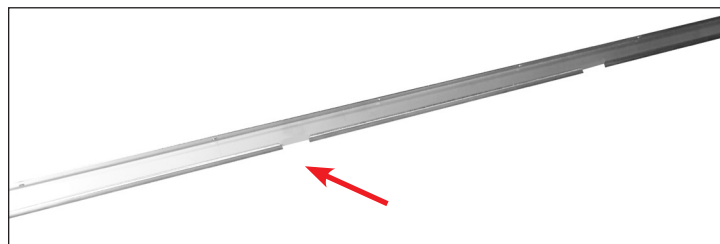

Рис. 3. Модели с тремя дверцами. Расположить среднюю дверцу таким образом, чтобы ее центр приходился на левый край правой дверцы.

Регулировка устройства, ремонт и замена компонентов (продолжение)



Рис. 4. Осторожно снять дверцу.



Рис. 5. Выставить левый край правой дверцы на уровне левого края логотипа True.



Рис. 6. Выставить правый край левой дверцы на уровне правого края логотипа True.

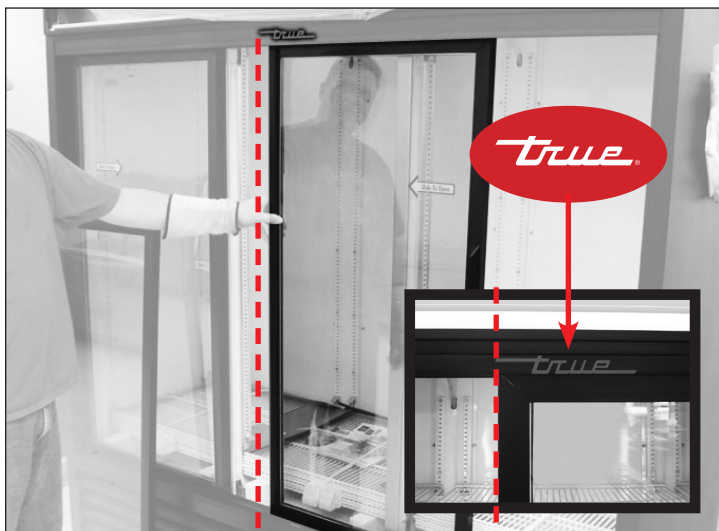

Рис. 7. Вытянуть тросик дверцы из кронштейна ролика.

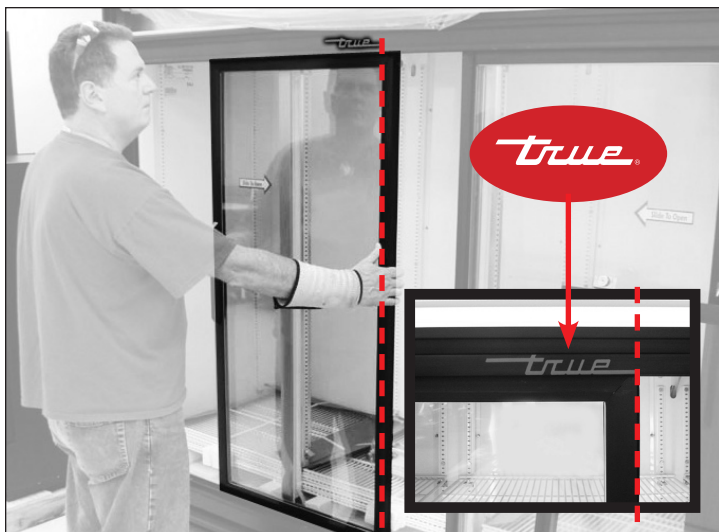

Рис. 8. Выдвинуть черный пластмассовый наконечник тросика из задней части.

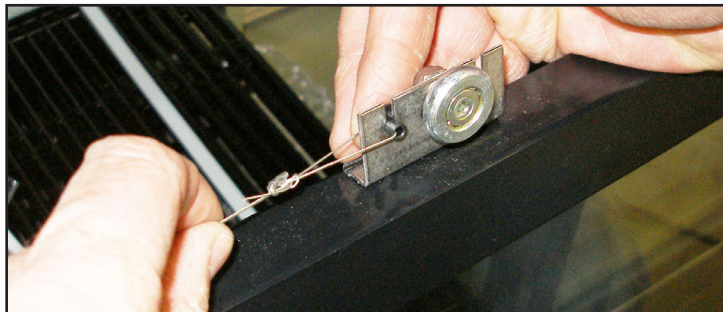

Рис. 9. Коуш тросика дверцы должен быть закреплен в пазу ближайшего к блоку ролика.

Регулировка устройства, ремонт и замена компонентов (продолжение)

Регулировка раздвижных дверей

Регулировку устройства осуществлять только после полного завершения установки на месте эксплуатации и выравнивания по уровню.

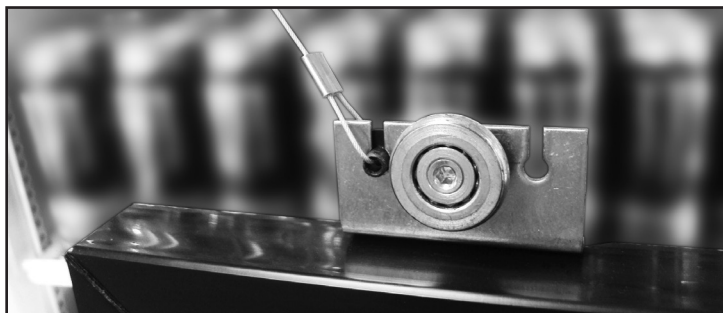
1. Полностью закрыть раздвижные двери и проверить на отсутствие зазоров. В случае выявления щелей и зазоров между закрытыми дверцами и камерой произвести регулировку дверей.
2. Ключом на 7/16 дюйма (или разводным ключом) и торцовым ключом на 1/8 дюйма ослабить ролик и продвинуть его вдоль продолговатого отверстия. По завершении регулировки



Рис. 1. Отрегулировать ролик.

Фиксация раздвижной двери в открытом положении

Предусмотрена возможность фиксации раздвижной двери в открытом положении.

1. Сдвинуть дверь в открытое положение.
2. Зафиксировать дверь в открытом положении при помощи защелки на обратной стороне двери (паз в направляющей). См. рис. 1 и 2.

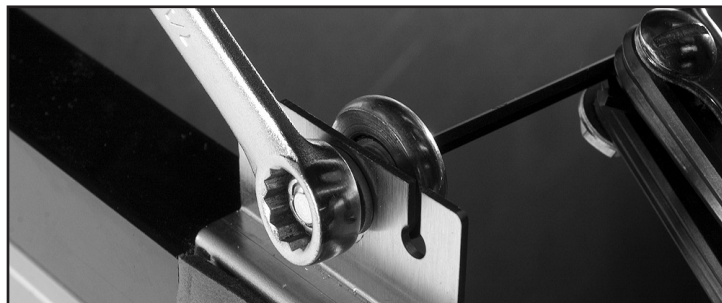
ПРИМЕЧАНИЕ. На рис. 1 и 2 показаны дверь и направляющая сзади.



Рис. 1. Защелка двери в открытом положении (зафиксирована в пазу)



Рис. 2. Защелка двери в закрытом положении (не зафиксирована)

ДОПОЛНИТЕЛЬНАЯ ИНФОРМАЦИЯ

Дополнительную информацию по техническому обслуживанию можно получить в медиа-центре на сайте

www.truemfg.com

Сведения о гарантии (только для США и Канады)



Three-Year Parts & Labor Warranty

TRUE warrants to the original purchaser of every new TRUE refrigerated unit, the cabinet and all parts thereof, to be free from defects in material or workmanship, under normal and proper use and maintenance service as specified by TRUE and upon proper installation and start-up in accordance with the instruction packet supplied with each TRUE unit. TRUE's obligation under this warranty is limited to a period of three (3) years from the date of original installation or 39 months after shipment date from TRUE, whichever occurs first.

Any part covered under this warranty that is determined by TRUE to have been defective within three (3) years of original installation or thirty-nine (39) months after shipment date from manufacturer, whichever occurs first, is limited to the repair or replacement, including labor charges, of defective parts or assemblies. The labor warranty shall include standard straight time labor charges only and reasonable travel time, as determined by TRUE.

Warranty does not cover standard wear parts which include door gaskets, incandescent bulbs or fluorescent bulbs. Warranty also does not cover issues caused by improper installation or lack of basic preventative maintenance, which includes regular cleaning of condenser coils.

Additional Two-Year HFC Compressor Warranty & Additional Four-Year Hydrocarbon Compressor Warranty

In addition to the three (3) year warranty stated above, TRUE warrants its hermetically and semi-hermetically sealed HFC compressor to be free from defects in both material and workmanship under normal and proper use and maintenance service for a period of two (2) additional years and for Hydrocarbon Units, an additional four (4) years from the date of original installation but not to exceed five (5) years and three (3) months for HFC compressors and not to exceed seven (7) years and three (3) months for HC compressors after shipment from the manufacturer.

Compressors determined by TRUE to have been defective within this extended time period will, at TRUE's option, be either repaired or replaced with a compressor or compressor parts of similar design and capacity.

The two (2) year extended HFC or four (4) year HC extended compressor warranty applies only to hermetically and semi-hermetically sealed parts of the compressor and does not apply to any other parts or components, including, but not limited to: cabinet, paint finish, temperature control, refrigerant, metering device, driers, motor starting equipment, fan assembly or any other electrical component, etcetera.

404a/134a/Hydrocarbon Compressor Warranty

The two (2) year HFC compressor and four (4) year HC compressor warranty detailed above will be voided if the following procedure is not carefully adhered to:

1. This system contains R404A, R134A, or R290 refrigerant and polyol ester lubricant. The polyol ester lubricant has rapid moisture absorbing qualities. If long exposure to the ambient conditions occur, the lubricant must be removed and replaced with new. For oil amounts and specifications please call TRUE Technical Service Department (855-372-1368). Failure to comply with recommended lubricant specification will void the compressor warranty.
2. Drier replacement is very important and must be changed when a system is opened for servicing. An OEM exact replacement should be used. The new drier must also be the same capacity as the drier being replaced.
3. Micron level vacuums must be achieved to ensure low moisture levels in the system. 500 microns or lower must be obtained.

Warranty Claims

All claims for labor or parts must be made directly through TRUE. All claims should include: model number of the unit, the serial number of the cabinet, proof of purchase, date of installation, and all pertinent information supporting the existence of the alleged defect.

In case of warranty compressor, a picture of the compressor model tag must be returned to TRUE along with above listed information. For warranty claim information, visit: www.truemfg.com/support/warranty-support. Any action for breach of these warranty provisions must be commenced within six (6) months of the defect giving rise to the breach.

TRUE reserves the right to request any failed part covered under warranty to be returned.

What is NOT Covered by this Warranty

TRUE's sole obligation under this warranty is limited to either repair or replacement of parts, subject to the additional limitations below. This warranty neither assumes nor authorizes any person to assume obligations other than those expressly covered by this warranty.

No Consequential Damages. TRUE is not responsible for economic loss; profit loss; or special, indirect, or consequential damages, including without limitation, losses or damages arising from food or product spoilage claims whether or not on account of refrigeration failure.

Warranty is NOT Transferable. This warranty is not assignable and applies only in favor of the original purchaser/user to whom delivered. Any such assignment or transfer shall void the warranties herein made and shall void all warranties, express or implied, including any warranty of merchantability or fitness for a particular purpose.

Improper Usage. TRUE assumes no liability for parts or labor coverage for component failure or other damages resulting from improper usage or installation or failure to clean and/or maintain product as set forth in the warranty packet provided with the unit.

Relocation of Cabinet for Repair. TRUE is not responsible for the cost to move a cabinet for any reason from its position of operation on the customer's premises to make a warranty repair.

Non OEM Parts. Use of non OEM parts without manufacturer's approval will void cabinet warranty.

Alteration, Neglect, Abuse, Misuse, Accident, Damage During Transit or Installation, Fire, Flood, Acts of God. TRUE is not responsible for the repair or replacement of any parts that TRUE determines have been subjected after the date of manufacture to alteration, neglect, abuse, misuse, accident, damage during transit or installation, fire, flood, or act of god.

Improper Electrical Connections. TRUE is not responsible for the repair or replacement of failed or damaged components resulting from incorrect supply voltage, the use of extension cords, low voltage, or unstable supply voltage.

No Implied Warranty of Merchantability or Fitness for a Particular Purpose. There are no other warranties, expressed, implied or statutory, except the three (3) year parts & labor warranty and the additional two (2) year HFC compressor and the additional four (4) year HC compressor warranty as described above. These warranties are exclusive and in lieu of all other warranties, including implied warranty and merchantability or fitness for a particular purpose. There are no warranties which extend beyond the description on the face hereof.

Outside USA & Canada. This warranty does not apply to, and TRUE is not responsible for, any warranty claims made on products sold or used outside the United States and Canada. This warranty only applies to units shipped from TRUE's manufacturing facilities after October 1, 2019 for USA Foodservice & Retail and after July 1, 2020 for Canada.

Environmental Attributes

Any and all environmental attributes, including environmental offset credit rights, with respect to TRUE® Refrigeration units manufactured after September 1, 2015, shall remain the property of TRUE Manufacturing Co., Inc. and are not transferred.

This warranty only applies to units installed after January 1, 2020 for USA Foodservice & Retail and after July 1, 2020 for Canada.

BP_03.2021

True®

www.truemfg.com